

AbsFur[®]

Uživatelská příručka

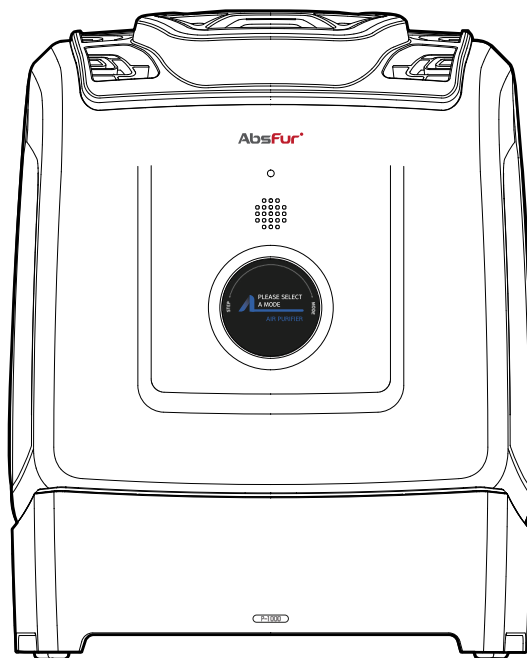

O srst svého domácího mazlíčka se snadno postaráte pomocí přístroje AbsFur.



www.Absfur.com

Před použitím přístroje AbsFur si přečtěte tuto příručku

Pro bezpečné používání výrobku si před použitím nezapomeňte přečíst uživatelskou příručku.

Spotřební materiál lze zakoupit na webových stránkách Absfur (www.absfur.com) nebo v prodejně.

Navštivte naše webové stránky a podívejte se na informace o výrobku.

Z důvodu zdokonalování výrobku se specifikace výrobku mohou bez předchozího upozornění změnit a lišit se od specifikací uvedených v uživatelské příručce.

O značce AbsFur

AbsFur je zkratka slov Absorb + Fur. Jedná se o značku nově uvedenou na trh společností PePe Inc jako součást sortimentu výrobků pro všechny mazlíčky se srstí.

Absfur se uvádí na trh jako „první lapač srsti na světě“. S ohledem na životní styl a pohodlí domácích mazlíčků vám přístroj AbsFur zpříjemní každodenní život s nimi.

1	Příprava	3 - 4
<hr/>		
2	Název výrobku	5 - 6
<hr/>		
3	Používání	7
<hr/>		
4	Popis funkce	8 - 10
<hr/>		
5	Údržba	11
<hr/>		
6	Servis	12
<hr/>		
7	Normy řešení spotřebitelských sporů	13 - 14

1 Příprava

Bezpečnostní opatření

- Výrobek svévolně nerozebírejte, neopravujte ani neupravujte.
- Nepoužívejte napájecí kabel a zástrčku, pokud jsou poškozené nebo pokud zástrčka nezapadne správně do zásuvky.
- Nikdy nepoužívejte výrobek při jiném napětí, než je jmenovité napětí uvedené na výrobku.
- Při čištění nebo odpojení výrobku nezapomeňte vytáhnout zástrčku ze zásuvky.
- Když ukončíte použití výrobku nebo jej nebudete delší dobu používat, vytáhněte zástrčku ze zásuvky.
- Výrobek používejte při doporučené teplotě prostředí. (Doporučená teplota prostředí: 15–30 °C)
- Při používání výrobku se vyhněte přímému slunečnímu světlu. Výrobek by mohl ztratit barvu nebo by se mohl zdeformovat.
- Nevystavujte výrobek dešti a nepoužívejte jej venku. Mohlo by dojít ke zkratu nebo poruše výrobku. Výrobek nečistěte benzenem, ředidlem apod.
- Při používání výrobku nezapomeňte často kontrolovat stav svého mazlíčka.
- Pokud je výrobek poškozen nebo nefunguje správně, přestaňte jej používat a kontaktujte prodejnu nebo zákaznické centrum společnosti PePe.
- Děti by měly být pod dohledem, aby si se spotřebičem nehrály.
- Pokud je spotřebič používán v koupelně, odpojte jej po použití ze zásuvky, protože blízkost vody představuje nebezpečí, i když je spotřebič vypnutý;
- Pro dodatečnou ochranu se doporučuje instalovat do napájecího elektrického obvodu v koupelně proudový chránič (RCD) se jmenovitým zbytkovým provozním proudem nepřesahujícím 30 mA. Požádejte o radu svou instalační firmu.
- Tento spotřebič mohou používat děti od 8 let a starší a osoby se sníženými fyzickými, smyslovými nebo duševními schopnostmi nebo s nedostatkem zkušeností a znalostí, pokud jsou pod dohledem nebo byly poučeny o bezpečném používání spotřebiče a rozumí souvisejícím nebezpečím. Děti si se spotřebičem nesmí hrát.
- Čištění a užitelskou údržbu nesmí provádět děti bez dozoru.

Specifikace výrobku

Velikost	15,3 X 9,8 X 19,6 palce 390 X 250 X 500 mm	Hmotnost	AbsFur 11 lb / 5 kg Modul AP 2,2 lb / 1 kg
Napětí	100–120 V, 50/60 Hz, 600 W 200–220 V, 50/60 Hz, 600 W	Filtr	3vrstvý filtr H13 HEPA (0,3" s filtrací 99,97 %)
Senzor prachu	PM 2.5		

* Specifikace výrobku se liší v závislosti na jmenovitém napětí. Zkontrolujte štítek se jmenovitým napětím umístěný na vnější straně výrobku.

* Z důvodu vylepšování výrobku se mohou specifikace měnit bez předchozího upozornění.

Složení výrobku

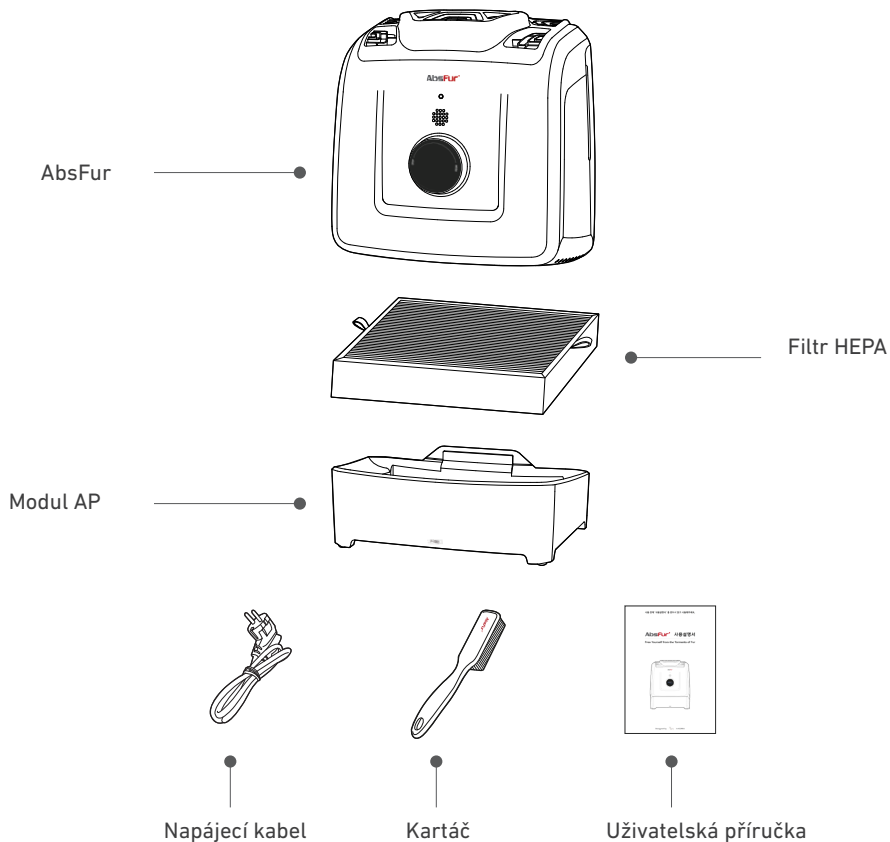

Napájecí kabel (1,5 m): Dodávaný typ zástrčky se pro každou zemi liší.

Filtr: Jedná se o spotřební materiál, který lze dokoupit v místě nákupu výrobku, popř. na webových stránkách AbsFur.

Kde koupit spotřební materiál: www.Absfur.com

2 Název výrobku

Režim čištění vzduchu

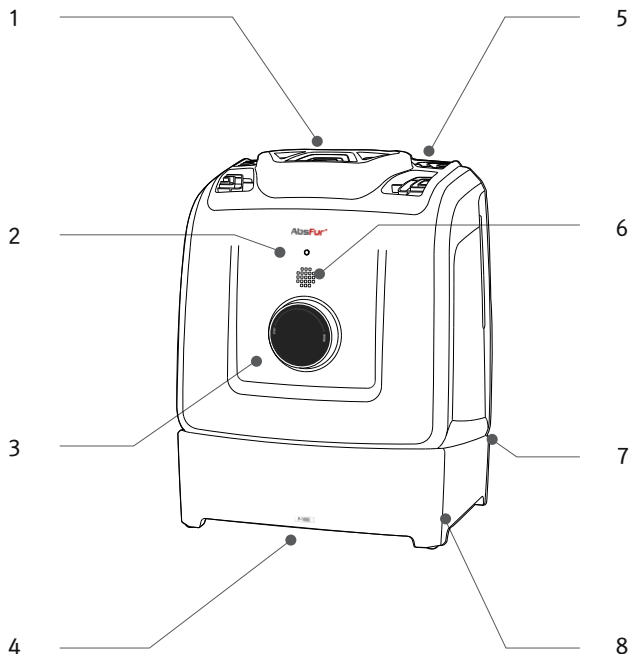

1 Kryt infračervené lampy 2 Světelný senzor 3 Ovládací panel 4 Sání

5 Výstup 6 Reproduktor 7 Nepřímé osvětlení 8 Modul AP

Kosmetický režim

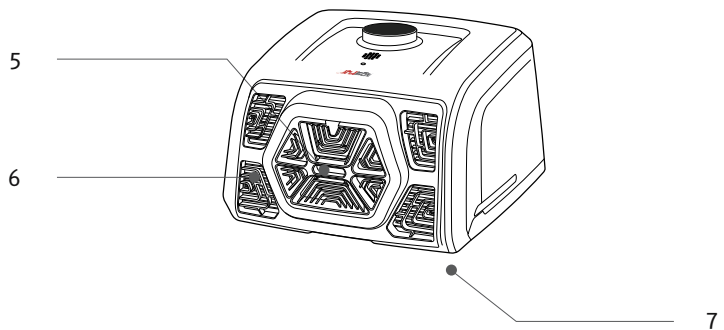
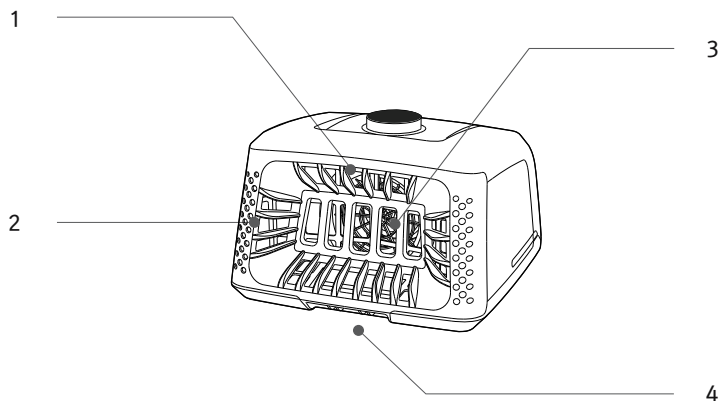

1 Světlo LED 2 Filtr s mikrosítem 3 Sání

4 Sání (spodní) 5 Infračervená lampa 6 Výstup 7 Tyč pro nastavení výšky

3 Používání

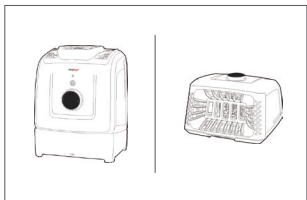
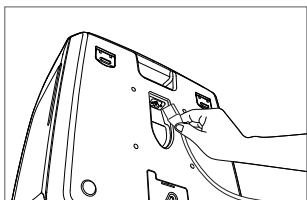

1. Připojení napájení

Po připojení napájecího kabelu do 3pólové zásuvky na zadní straně výrobku zasuňte zástrčku do síťové zásuvky.

2. Zapnutí

Rychle otočte tlačítkem ve směru hodinových ručiček. Výrobek se zapne s charakteristickým zvukovým signálem AbsFur.

3. Nastavení režimu

Když je výrobek umístěn podle požadované funkce, senzor to rozpozná a automaticky přepne do příslušného režimu.

4. Nastavení funkce a úrovně

Otočením tlačítka nastavte funkci a úroveň.
Po směru hodinových ručiček: Nastavení funkce
/ Proti směru hodinových ručiček: Nastavení úrovně

5. Vypnutí

Rychlým otočením tlačítka po směru hodinových ručiček vypnete napájení.

4 Popis funkce



Režim čištění vzduchu

Tento režim zahrnuje funkce čištění vzduchu a bílého šumu. Čistí vzduch tak, že měří koncentraci jemného prachu v okolním prostředí pomocí senzoru detekce prachu.



Auto Rozsah nastavení: Nelze nastavit (automatické nastavení)

Senzor detekce prachu zjišťuje okolní podmínky a automaticky upravuje množství cirkulace vzduchu tak, aby byla zajištěna optimální kvalita vzduchu.



Turbo Rozsah nastavení: Nelze nastavit (automatické nastavení)

Nejvýkonnější funkce čištění vzduchu odstraňuje nečistoty a je obzvláště účinná při odstraňování náhlých zápachů.



Jemný Rozsah nastavení: 1~3

Čistí vzduch v objemu, který nenarušuje každodenní život, s nízkou hlučností. Uživatelé mohou přímo nastavit množství vzduchu



Citlivá péče Rozsah nastavení: 1~5

Režim Citlivá péče používejte, když je váš mazlíček sám doma. Uklidňující zvuk klavíru a přirozený bílý šum stabilizují jeho náladu a blokují vnější hluk.



Noc Rozsah nastavení: Nelze nastavit (automatické nastavení)

Světelný senzor detekuje světlo a automaticky snižuje úroveň hluku a osvětlení v noci, a současně tiše čistí vzduch.

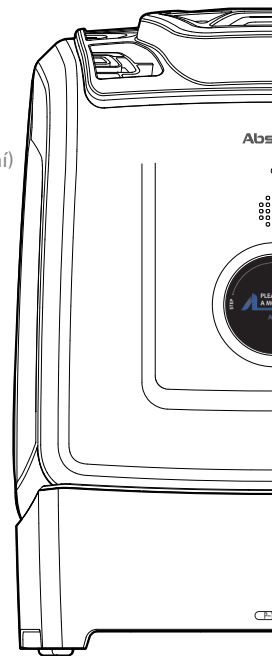

Když je těleso přístroje AbsFur připojeno k modulu AP, senzor jej rozpozná a automaticky se přepne do režimu čištění vzduchu.

POZOR:

Dávejte pozor, aby se do horní části výrobku nedostala voda ani cizí látky.



Kosmetický režim

Umístěte těleso přístroje AbsFur podle obrázku níže, senzor rozpozná směr a automaticky se přepne do kosmetického režimu.



Denní péče

Rozsah nastavení: 1~4a

Pracuje poměrně tiše a nasává chlupy. Tento režim je vhodný pro každodenní péči nebo pro mazlíčky citlivé na hluk. Uživatel může přímo nastavit množství odsávání.



Línání

Rozsah nastavení: Nelze nastavit (automatické nastavení)

Tento režim se používá v případě, že v období línání vypadává velké množství chlupů.



Stříhání chlupů

Rozsah nastavení: Nelze nastavit (automatické nastavení)

Jedná se o režim, který se používá pro částečnou úpravu srsti v domácnosti a pracuje za optimálních podmínek pro odsávání jemných chlupů.

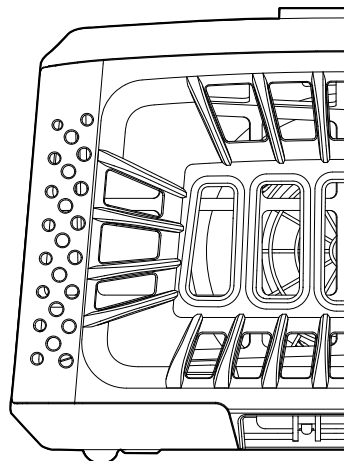

Umístěte těleso přístroje AbsFur podle obrázku, senzor rozpozná směr a automaticky se přepne do kosmetického režimu.

POZOR:

Pokud dojde k oddělení předního sání vzduchu a filtru s mikrosítem od hlavního tělesa, provoz se automaticky zastaví a spustí se bezpečnostní alarm. Při čištění filtru nezapomeňte vypnout napájení.



Režim péče

Tento režim zahrnuje suchou a infračervenou péči. V přístroji je zabudována lékařská infračervená lampa Philips, takže můžete pečovat o klouby a kůži svého mazlíčka.



Jemné teplé sušení Rozsah nastavení: 1~3

Jedná se o funkci sušení bez použití rukou, který vysuší srst mazlíčků jemným, teplým vzduchem. Uživatelé mohou přímo nastavit množství vzduchu.



Jemné chladné sušení Rozsah nastavení: 1~3

Jedná se o funkci, která jemným a chladným vzduchem odfoukává prach ze srsti mazlíčka. Uživatelé mohou přímo nastavit množství vzduchu. Tip: V závislosti na vašich potřebách lze funkci sušení využít v horkém létě jako ventilátor nebo cirkulační ventilátor.



Infračervená péče Rozsah nastavení: 1~3

Jedná se o infračervenou lampu pro péči o klouby nebo kůži společenských zvířat. Intenzitu lampy můžete nastavit podle stavu svého mazlíčka.

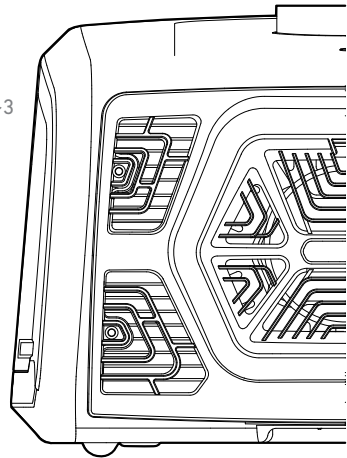

Umístěte těleso přístroje AbsFur podle obrázku, senzor rozpozná směr a automaticky se přepne do režimu péče.

POZOR:

Přední infračervená lampa je horká. Udržujte přiměřený odstup.

Pokud se do kontaktu s infračervenou lampou dostane voda, může dojít k poškození lampy.

Pro ochranu infračervené lampy se opakují 3 minuty provozu a 2 minuty klidového stavu.

5 Údržba

Péče o filtr s mikrosítem

* Doporučený cyklus čištění filtru: 1 čištění po 1 použití

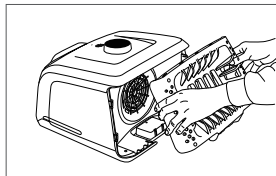

Oběma rukama otevřete panel sání a vytáhněte jej.

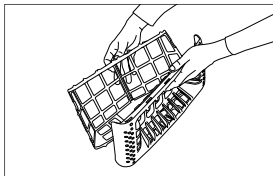

Oddělte mikrofiltr od sání vzduchu.

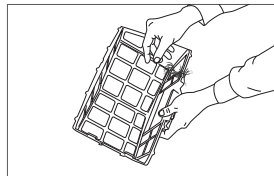

Odstraňte nahromaděné chlupy a prach. (Je možné jednoduché omytí vodou.)

- Po použití výrobku pravidelně odstraňujte chlupy a prach, které se zachytí na filtru.
- Filtr lze používat částečně permanentně, ale pokud je část filtru poškozená, nezapomeňte ji vyměnit.

※ Pokud dojde k oddělení předního sání vzduchu a filtru s mikrosítem od hlavního tělesa, provoz se automaticky zastaví a spustí se bezpečnostní alarm.

Výměna filtru HEPA

Doporučený cyklus čištění filtru: jednou za měsíc



Uchopte rukojeť v zadní části přístroje AbsFur a oddělte jej od modulu AP.

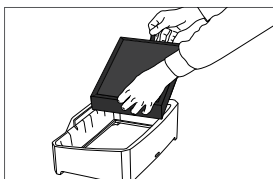

Držte popruhy na obou stranách a zvedněte filtr.

- Po použití výrobku pravidelně odstraňujte chlupy a prach, které se zachytí na filtru.
- Pokud pravidelně odstraňujete chlupy zachycené na předfiltru, budete jej moci používat efektivněji.
- Filtr HEPA je spotřební materiál a vyžaduje pravidelnou výměnu.
(Doporučený cyklus výměny filtru: Vyměňte každých 6 měsíců (cyklus výměny se může lišit v závislosti na prostředí).)

Výměna infračervené lampy

*Infračervené lampy jsou spotřební materiál.

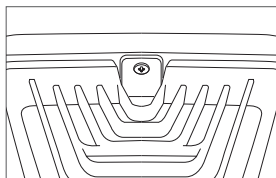

Odstraňte šroub pomocí šroubováku

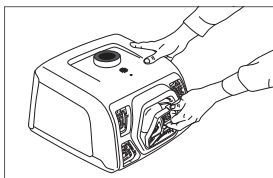

Oddělte část lampy a zároveň stiskněte výstupní část.

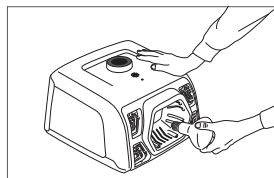

Lampu vyměňte otočením ve směru hodinových ručiček. *Napájení je vypnuté / Po vychladnutí lampy ji oddělte

Název použitého modelu

Pro 220 V – PHILIPS RQ5 IR 100 W [životnost lampy 300 h] / pro 110 V – Reptizoo 120 V 60 Hz 100 W [životnost lampy 2000–3000 h]

*Specifikace lampy se mohou v jednotlivých zemích lišit.

Lze použít lampy stejného standardu i jiných značek. (Používejte originální výrobky)

Před nákupem si zkontrolujte informace o tvaru a velikosti lampy.

Upozornění: Při správě nebo výměně spotřebního materiálu nezapomeňte před výměnou výrobek vypnout. Filtry a lampy lze zakoupit na webových stránkách AbsFur nebo v prodejně. (www.absfur.com)

6 Poprodejní servis

Než nás budete kontaktovat, projděte si následující body.

Q. Napájení se nezapne.

- Připojením jiného zařízení do zásuvky zkontrolujte přítomnost elektrického napětí v zásuvce.
- Zkontrolujte, zda je zástrčka správně připojena na zadní straně výrobku.
- Rychlým otočením přepínače vpředu zapněte napájení.

Q. Infračervená lampa se nerozsvítí.

- Zkontrolujte, zda je lampa v provozním režimu.
- Otevřete kryt lampy a otočením ve směru hodinových ručiček lampu dotáhněte.
- Lampa je spotřební materiál s určitou životností. Zkontrolujte, zda životnost nevypršela.
- Lampu lze zakoupit na webových stránkách AbsFur nebo v prodejnách
- Doporučuje se používat infračervenou lampu o výkonu 100~150 W. (Před nákupem si zkontrolujte velikost lampy.)

Q. Necítím proud vzduchu ze sání vzduchu vpředu.

- Technologie AbsFur vytváří proud vzduchu, který při péči o srst zabraňuje poletování chlupů. I když proud vzduchu necítíte, můžete vizuálně zkontrolovat, jestli jsou okolní chlupy nasávány.
- V závislosti na materiálu podlahy může docházet ke tření a chlupy mohou zůstat na podlaze. Lehce na ně zatlačte rukou.

Jak podat žádost o servis

Stvrzenka o nákupu

S žádostí o servis vám můžeme pomoci tak, že žádost zašlete na místo, kde jste výrobek zakoupili. (Pokud se nejedná o oficiální prodejní kanál, nemusí být žádost akceptována.)

7

Kritéria pro řešení spotřebitelských sporů

Druhy škod u spotřebitelů

Podrobnosti o kompenzaci

		V záruční lhůtě	Po záruční lhůtě
V případě poruchy přirozené činnosti nebo funkční poruchy za běžných podmínek použití	Pokud jsou do 10 dnů od zakoupení vyžadovány větší opravy	Výměna výrobku nebo vrácení kupní ceny	Hrazená oprava
	V případě nutnosti opravy důležitých dílů do 1 měsíce od nákupu	Výměna výrobku nebo oprava zdarma	
	Pokud vyměněný výrobek vyžaduje větší opravu do 1 měsíce.	Vrácení kupní částky	
	Když není výměna možná		
	V případě poruch	Oprava zdarma	
	V případě opravy stejné poruchy, která se však opakuje třikrát	Výměna výrobku nebo vrácení kupní ceny	
	Celkem 4 opravy kvůli poruchám různých částí, ale když se porucha opakuje		
	Když oprava není možná		
	Pokud oprava není možná z důvodu nedostatku náhradních dílů		
V případě, že podnikatel ztratí nebo poškodí výrobek, o jehož opravu spotřebitel žádal	Výměna výrobku	Vrácení peněz ve výši „znehodnocení nebo opotřebení = (roky používání / životnost) x kupní cena“	
Škody vzniklé během přepravy při nákupu výrobku a při jeho dodání			
Porucha činnosti nebo funkce v důsledku úmyslu nebo nedbalosti spotřebitele	Pokud je oprava možná	Hrazená oprava	
	Pokud oprava není možná	Neopravitelné	
V případě poruchy v důsledku přírodní katastrofy. (požár, plyn, zemětřesení, povodeň atd.)		Hrazená oprava	
V případě výměny spotřebních dílů, které se během používání běžně opotřebovávají.			
V případě poruchy v důsledku nestandardního napájení nebo vadného přípojovacího zařízení.			
Pokud je způsobena jinou vnější příčinou než vadou samotného výrobku.			
V případě poruchy způsobené opravou nebo úpravou jinde než v našem servisním centru.			
Požadavek na servis výrobku, který funguje správně.			
Nezkušenost s jednoduchou obsluhou, takže nemůže pokračovat bez pročení návodu k použití výrobku a jeho demontáže.			

- Čištění, návod k použití atd. nejsou poruchy.
- Nespecifikované záležitosti jsou předmětem Norem řešení spotřebitelských sporů.
- Výše uvedené normy kompenzace vycházejí z Norem řešení spotřebitelských sporů vyhlášených Komisí pro korektní obchod.
- Neneseme odpovědnost za problémy, jako jsou nehody a škody způsobené porušením bezpečnostních opatření a nedbalostí uživatele výrobku.

Odповідь за плачений сервіс (вiддає замовника) а недоступність сервісу

※ При запиті о сервіс буде в наступючих випадках урчований поплачек і ве лхутє безплатного сервісу а оправа а нахрда немусі бiт можлива.

1. В випадє поруху або пошкодження зпiсобоного вникнутим чижих лiтек до виробку. (чижі лiтки, керє нежсу соучiстi виробку, напiрклад вода, напоє а хоґлавє лiтки)
2. В випадє пошкодження виробку з дiвуду опуштєнiа або наразу, функцiнн поруху, пошкодження або неходу.
3. В випадє пошкодження, деформацє або нарушення внєжшiго поврху органiчкiмi розпущєдлї, жоко є рєдiдло або бензен, надмєрною влхкостiа або поноженiам.
4. В випадє поруху виробку в дiслєдку поужитiа напєтiа, керє ненiа про виробек входнє.
5. Pokud jsou ve výrobku použity neoriginální díly nebo spotřební materiál, což má za následek poruchu nebo zhoršení funkce.
6. Pokud zákazník svévolně výrobek rozebere a ztratí příslušenství, poškodí výrobek nebo způsobí nehodu.
7. В випадє поруху, пошкодження або неходу зпiсобоенє оправою або управою виробку жинде неж в нашєм сервіснiм центрє.
8. Porucha, poškození nebo nehoda v dšsledku nedodržení varování, preventivních opatření a postupů údržby popsanych v uživatelské příručce.
9. В випадє поруху, пошкодження або неходу в дiслєдку пiрiродних катастроф (blesк, пожiр, вiтр а поводєн, пlyn, земєтрєсенiа, atd.).
10. В випадє поруху, пошкодження або неходу в дiслєдку занєдбанiа замовника або жинє недбалостi.

Záruka na výrobek

Název výrobku:

Název modelu:

Datum nákupu:

Telefonní číslo:

Jméno zákazníka:

Název distributora:

- Na zajištění kvality tohoto výrobku se vztahuje obsah záruky.
- Bezplatná záruční lhůta se počítá od data nákupu, proto si datum nákupu poznamenejte.
- Při použití pro průmyslové účely platí bezplatná záruční lhůta pro obchodní účely (6 měsíců).
- Za pronájem výrobků se záruční doba uplatňuje v průběhu nájmu.
- Neposkytujeme záruku na vady kvality výrobku, např. jeho poškození, poruchu, deformaci nebo vypršení záruční lhůty v důsledku nedbalosti zákazníka.
- Oprava nemusí být možná v případě vnějšího poškození nebo deformace, která není příznakem provozní poruchy výrobku.
- Tento záruční list se nevydává opakovaně a není zárukou náhrady škody v případě ztráty.
- Za problémy s transakcemi a servisní problémy způsobené transakcemi z druhé ruky mezi jednotlivci nenese naše společnost záruku.
- V případě dodávky na základě samostatné smlouvy (dodávka, dar, pořízení, atd.) se použije záruka podle hlavní smlouvy.

Při žádosti o opravu musíte předložit tento záruční list s datem nákupu, aby se vám dostalo dostatečného servisu, proto si jej pečlivě uschovejte. V případě poruchy při používání výrobku mohou zákazníci získat bezplatný servis po dobu 2 let od data nákupu.

Na tento výrobek se vztahuje dvouletá záruční lhůta a podle obsahu smlouvy v době nákupu může dojít k částečné změně.